



Rottweg 17 • D 48683 Ahaus
Tel. (0 25 61) 93 84-0
Fax (0 25 61) 93 84 36
Internet: www.ab-maschinen.de
E-Mail: info@ab-maschinen.de

Schweißtechnik
Lagereinrichtungen
Industriebedarf
Werksvertretungen
Gebrauchtmaschinen

MB PRO 1 (1008-845900)

© A + B Werkzeuge Maschinen Handels GmbH



Steuerungsart
konventionell

Maschinennr.
1008-845900

Hersteller/Fabrikant
MB

Lagerort
Ahaus

Ausstattung:

- Präzise Antriebseinheit mit Planscheibe, auf stabilem Bodenständer.
- rechtsdrehend / linksdrehend
- 2 Drehzahlreihen, stufenlos
- Schwenkbereich von 0°- 90°. Manuelles kippen
- Gleichstromtriebemotor mit Schneckengetriebe, stufenlos regelbar.
- Durchmesser von 300 mm. Oberfläche verchromt zum Schutz gegen Schweißspritzer.
- Kontrollfeld des Geräts ist leicht zu verstehen und zu bedienen.
- Start/Stopp über ortsunabhängigen Fußschalter.
- Einstellen der Drehgeschwindigkeit und Drehrichtung erfolgt an der Maschine.
- HF-geschützt.

Lieferumfang:

- Steuerung (integriert)
- Fußschalter

Technische Angaben

Gesamtleistungsbedarf:	230 Volt
Tischdurchmesser:	300 mm
Tischbelastung:	100 Horizontal kg
Schwenkbereich:	0 - 90 Grad
Drehzahl:	0,2 - 2,0 U/min
Drehzahl:	1,2 - 12,0 U/min
Bohrung:	20,0 mm
Maschinengewicht ca.:	50 kg
Raumbedarf ca.:	480 x 325 x 470 mm

Maschinenbilder

© A + B Werkzeuge Maschinen Handels GmbH



© A + B Werkzeuge Maschinen Handels GmbH





Rottweg 17 • D 48683 Ahaus
Tel. (0 25 61) 93 84-0
Fax (0 25 61) 93 84 36
Internet: www.ab-maschinen.de
E-Mail: info@ab-maschinen.de

Schweißtechnik
Lagereinrichtungen
Industriebedarf
Werkvertretungen
Gebrauchsmaschinen

© A + B Werkzeuge Maschinen Handels GmbH

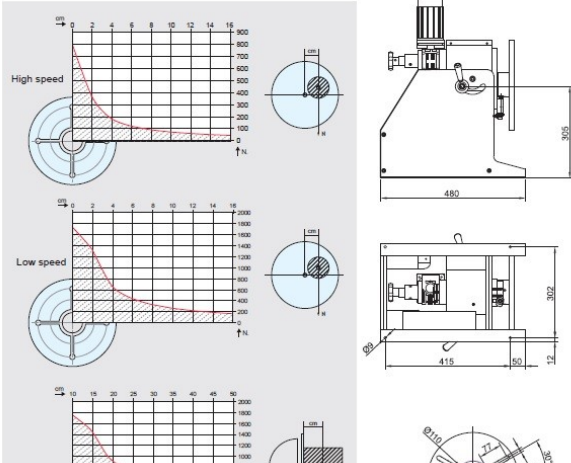

© A + B Werkzeuge Maschinen Handels GmbH



© A + B Werkzeuge Maschinen Handels GmbH



© A + B Werkzeuge Maschinen Handels GmbH



© A + B Werkzeuge Maschinen Handels GmbH



Rottweg 17 • D 48683 Ahaus
Tel. (0 25 61) 93 84-0
Fax (0 25 61) 93 84 36
Internet: www.ab-maschinen.de
E-Mail: info@ab-maschinen.de

Schweißtechnik
Lagereinrichtungen
Industriebedarf
Werksvertretungen
Gebrauchtmachines

