



Rottweg 17 • D 48683 Ahaus
Tel. (0 25 61) 93 84-0
Fax (0 25 61) 93 84 36
Internet: www.ab-maschinen.de
E-Mail: info@ab-maschinen.de

Schweißtechnik
Lagereinrichtungen
Industriebedarf
Werksvertretungen
Gebrauchtmaschinen

BERNARDO SM 250 T (1008-847529)

© A + B Werkzeuge Maschinen Handels GmbH



Steuerungsart
konventionell

Maschinennr.
1008-847529

Hersteller/Fabrikant
BERNARDO

Lagerort
Ahaus

Beschreibung :

- 4x Paar Sicken- und Bördelwalzen im Lieferumfang enthalten
- zum wirtschaftlichen Herstellen verschiedenster Sickenarten
- Hohe Genauigkeit durch präzisionsgelagerte Wellen
- Untere Welle mit verstellbarem Anschlag
- Stabile Gusskonstruktion in moderner Ausführung
- Erweiterter Einsatzbereich durch 8 verschiedene, optional
- . erhältliche Walzenpaare
- Obere Welle verstellbar

Lieferumfang

- 4x Paar Sicken- und Bördelwalzen
- Werkstückanschlag
- Walzenschlüssel

Technische Angaben

Blechstärke:	1.20 mm
Ausladung:	270 (140) mm
Walzenmittenabstand:	60.0 mm
Gesamtleistungsbedarf:	manuell kW
Maschinengewicht ca.:	46.0 kg
Raumbedarf ca.:	600 x 250 x 500 mm

Maschinenbilder

© A + B Werkzeuge Maschinen Handels GmbH

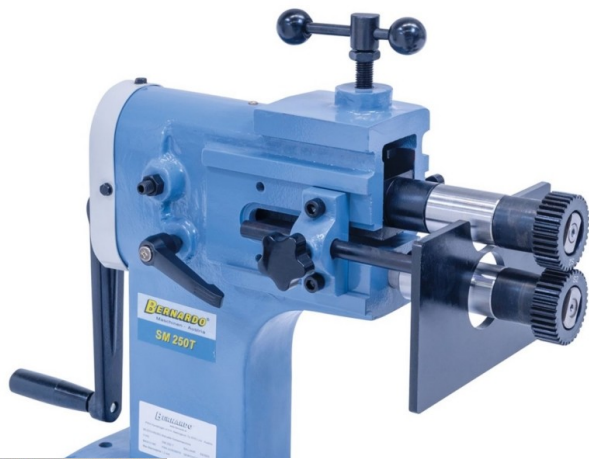

© A + B Werkzeuge Maschinen Handels GmbH

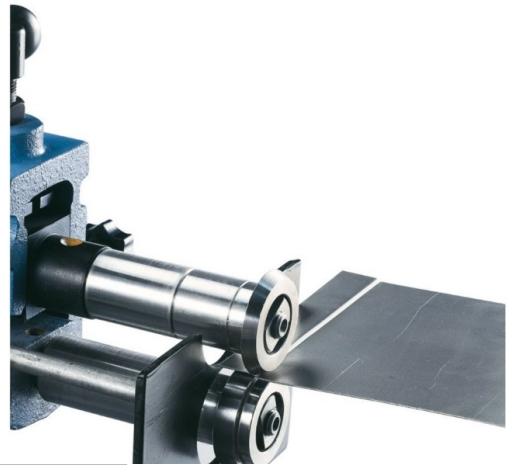

© A + B Werkzeuge Maschinen Handels GmbH

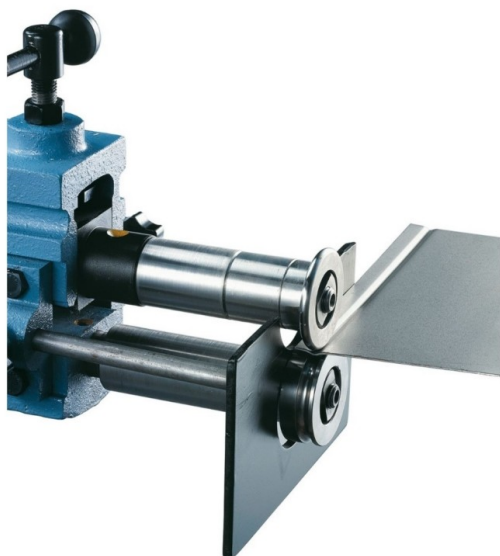

© A + B Werkzeuge Maschinen Handels GmbH

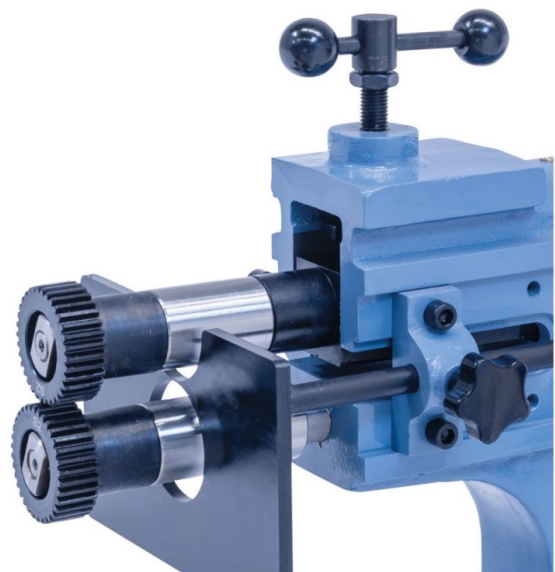



Rottweg 17 • D 48683 Ahaus
Tel. (0 25 61) 93 84-0
Fax (0 25 61) 93 84 36
Internet: www.ab-maschinen.de
E-Mail: info@ab-maschinen.de

Schweißtechnik
Lagereinrichtungen
Industriebedarf
Werkvertretungen
Gebrauchsmaschinen

© A + B Werkzeuge Maschinen Handels GmbH

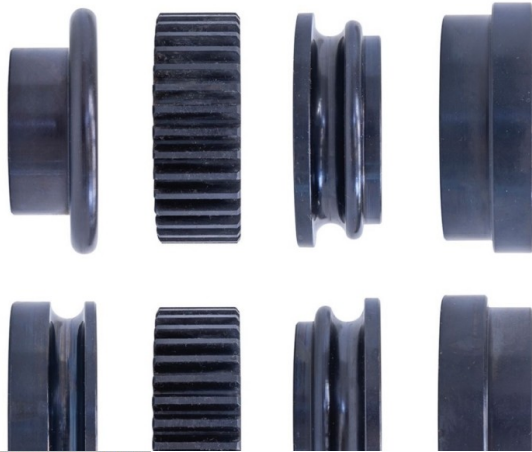

© A + B Werkzeuge Maschinen Handels GmbH

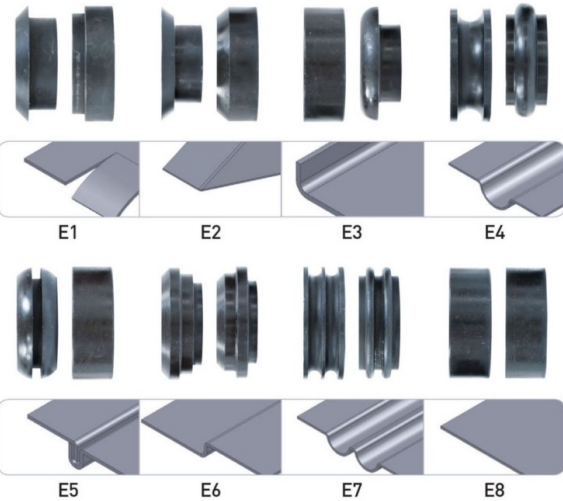

© A + B Werkzeuge Maschinen Handels GmbH

